



MACCHINE DI MARCATURA A MICROPERCUSSIONE A CN

MV95 Il sistema computerizzato che garantisce la più alta qualità su ogni tipo di metallo : qualità, affidabilità, flessibilità

La tecnica di marcatura, innovativa, permette di marcare i pezzi agendo con una forza di percussione regolabile in funzione del tipo di materiale da marcare e della profondità di marcatura desiderate su grande varietà di materiali di diversa durezza.

La micropercussione è la tecnica ideale per marcare a freddo, in modo indelebile, su metalli e plastica.

La marcatura è possibile sia su superfici piane che tonde, concave e convesse, sia su materiali friabili che duri.

La gamma dei marcatori industriali a micropercussione MBMETAL comprende quattro modelli in diverse versioni

www.mbmetal.com



MV95B : Configurazione modelli da banco



Aera di marcatura standard : 50x80mm / 100x80mm / 200x200mm

La testa di marcatura è di concezione semplice e robusta

Il punzone in metallo duro permette di incidere metalli con una durezza fino a 62 HRc

Programma per marcatura lineare-circolare (archi di cerchio), radiale

Possibilita di programmazione : Altezza caratteri, larghezza caratteri, inclinazione caratteri, rotazione scrittura, selezione di diversi font, simboli grafici di ogni tipo
Profondità di marcatura variable in funzione del tipo di materiale da marcare e della pressione imposta.

Velocità di marcatura, caratteri secondo : da 1 a 5 in relazione all'altezza dei caratteri.

Numerazioni progressive, regressive

Altezze caratteri : da mm 0,5 a mm 80

Alimentazione elettrica : 220 V 50 Hz

Peso testata kg : 6

Regolazione asse Z a manovella



Unità di controllo

Tutti i marcatori MBMETAL sono dei sistemi a comando numerico gestiti da un'unità di controllo elettronica modulare che permette una facile manutenzione e rapide settenzioni in funzione delle esigenze del cliente.

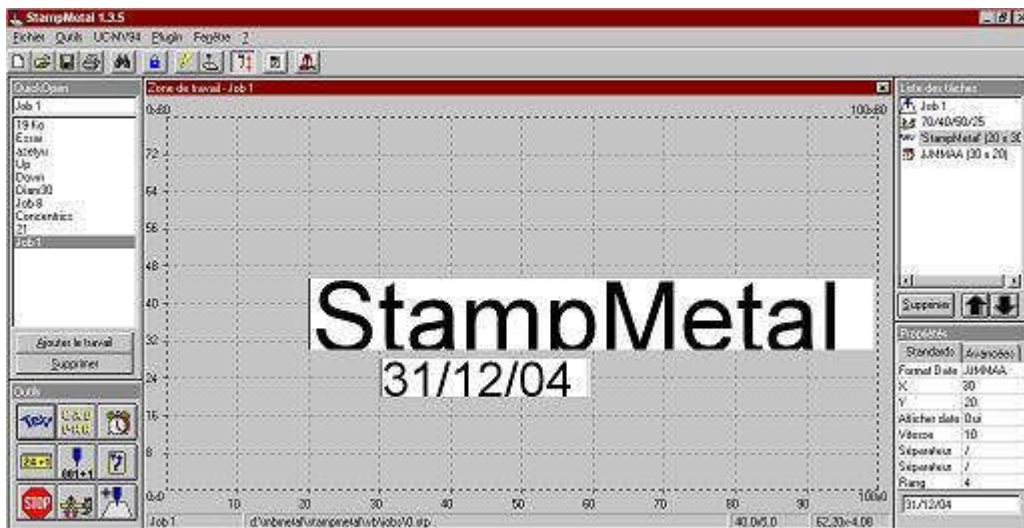

Software speciali a richiesta per ogni esigenza di marcatura

MV95I : per i costruttori di linee di produzione

Albero a camme

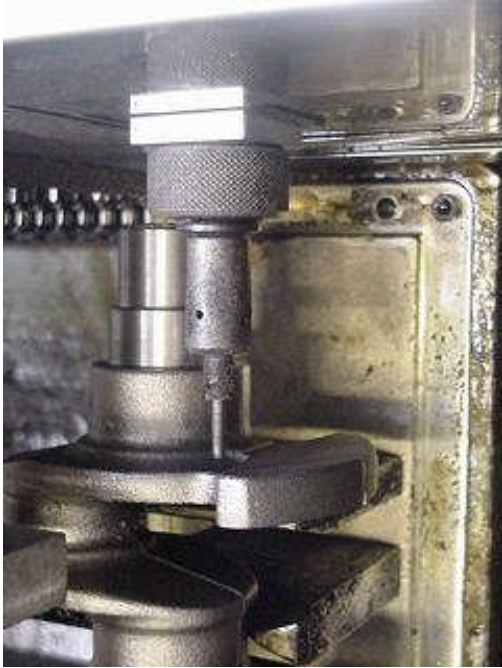

Configurazione modelli da linea, per gli integratori e gli specialisti d'automazione

Comunicazione seriale: linea seriale RS232, 9600 Baud



MV95P: Portatile, compatta, potente e leggero

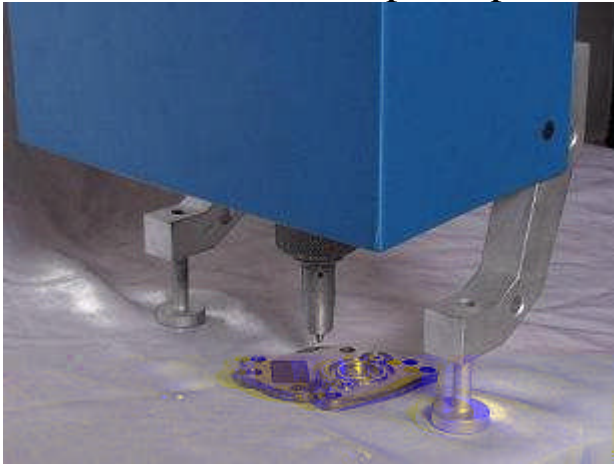



MV95R: con il dispositivo Asse Rotante per la marcatura circonferenziale di articoli cilindrici e conici.

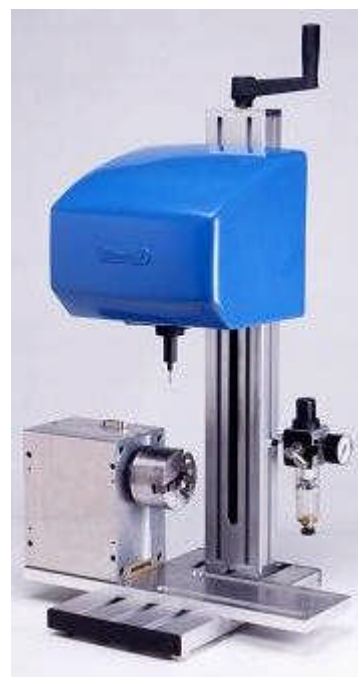



MV95Z : Basamento a colonna con supporto testata a regolazione

Rapida





Non necessita di collegamento a PC
Software integrato
Tastiera a membrana integrate
Crea e memorizza fino a 15 programmi
Marca fino a 15 righe di testo per 20 caratteri ogni riga
Controllo della forza di marcatura
Numerazioni progressive
Dimensioni caratteri da 1 a 80mm
Programmazione di : Giorno,Mese,Anno,Ore,Minuti
Marcatura: Lineare,oblique
Schermo LCD retroilluminato
Sicurezza : costruite secondo le normative CEE

www.mbmetal.com

I settori d'applicazione delle macchine di MBMETAL sono i più svariati

Esempi di applicazione

per l'industria automobilistica : Pistone, Carburatore, Chiavi, Piastra in acciaio, Motorino elettrico ,carrozzeria

Coltellerie, rubinetterie



www.mbmatal.com

0123456789
ABCDEFGHIJ



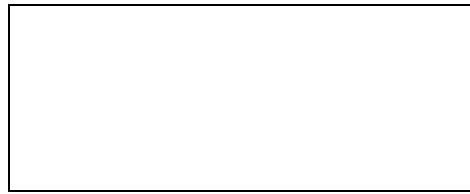

Servizio post-vendita

MBMETAL garantisce un servizio di assistenza, relativo alle parti meccaniche, elettriche ed elettroniche delle macchine

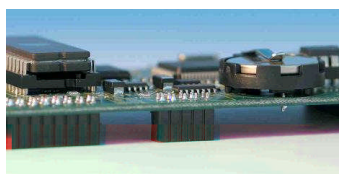

MBMETAL, da oltre 60 anni leader nel campo della marcatura progetta e realizza macchine per marcare a Micropunti e Tradizionali anche con soluzioni speciali sulla base delle esigenze del cliente

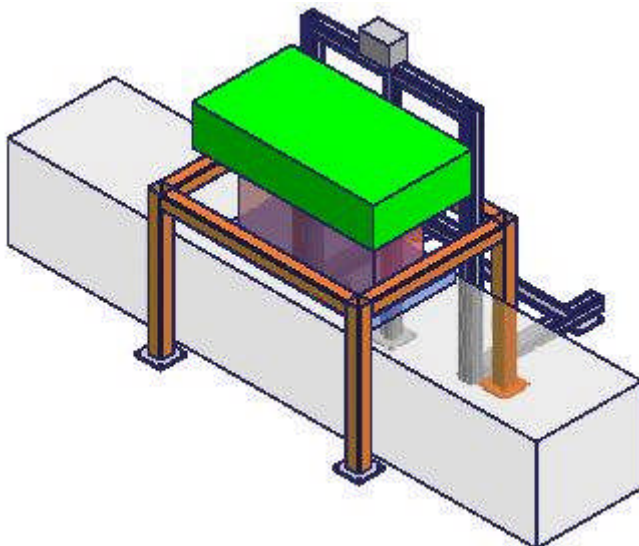
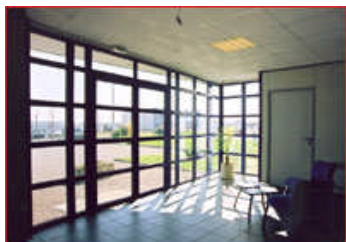
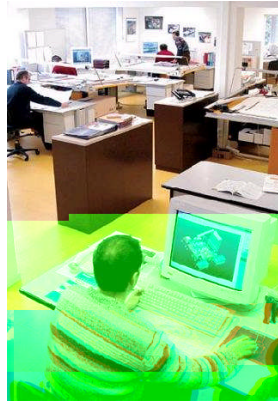

www.mbmatal.com